

Jet

STENDITORE AUTOMATICO A CULLA



CARON

Automatic Spreading Machine "Cradle System"

Macchina rivoluzionata nel design e nelle prestazioni che garantisce ottima qualità di stesura anche in automatico grazie ad un'alimentazione elettronica del tessuto ed al piano inclinato antistatico che facilitano l'infilaggio e sfilaggio automatico del telo.

Spreader with revolutionary design and performance that assures excellent spreading quality thanks to the electronic fabric feeding and to the antistatic inclined plane that ease the automatic threading and rewinding operations.

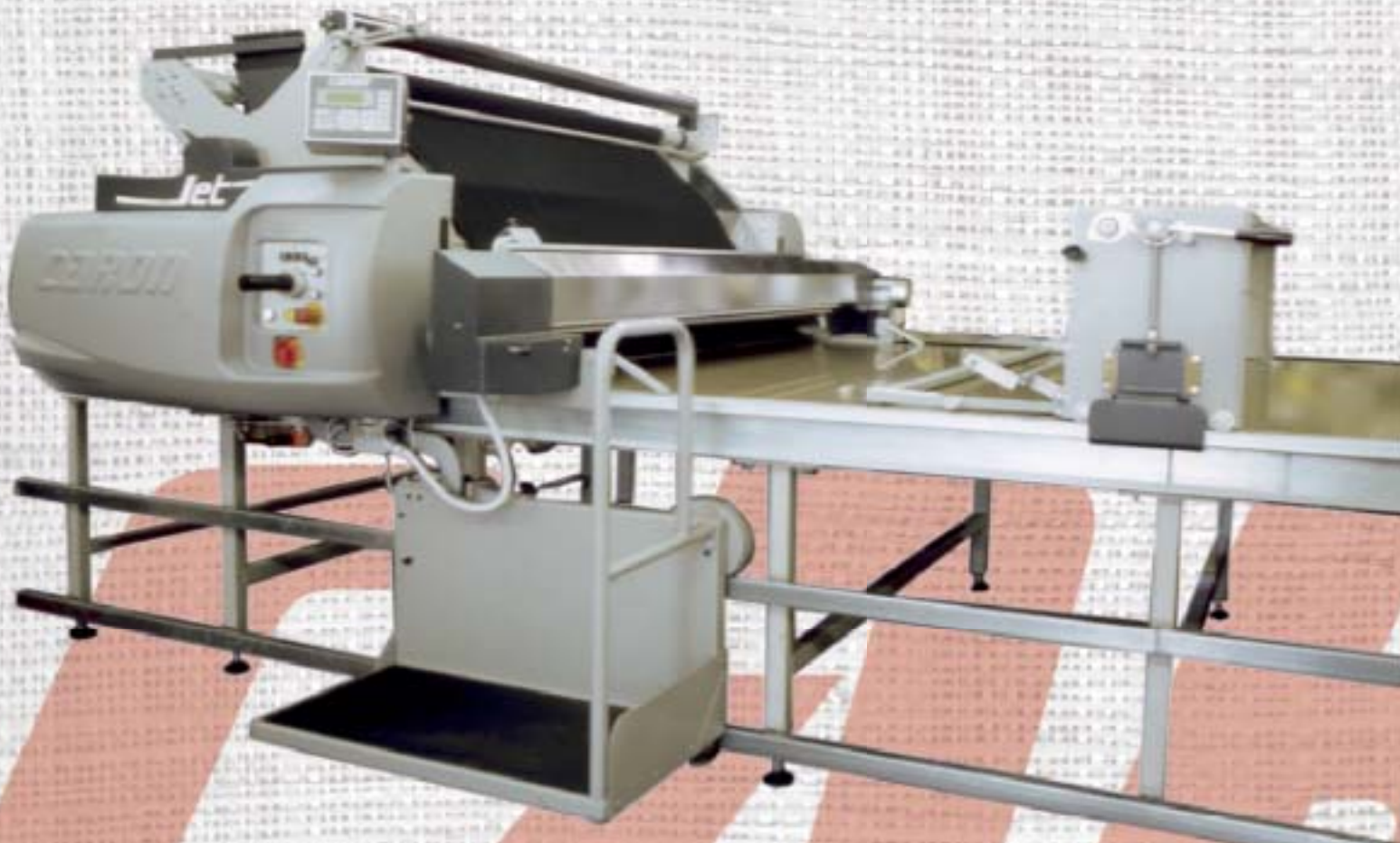

Può lavorare con o senza l'operatore a bordo per un ciclo di lavoro semiautomatico o completamente automatico. Regolazione elettronica del tensionamento con "controllo assi". Ribaltamento manuale della culla per rotoli fino a 50 kg con punto di carico abbassato. Allineamento cimose con fotocellule ad infrarossi montate su base mobile con arresto automatico a culla vuota. Taglierina bidirezionale con alzo automatico in base allo spessore del tessuto. Velocità stesura regolabile da 0 a 80 m/min. Pannello operatore elettronico per la programmazione della lunghezza e del numero di strati del materasso. Auto apprendimento guidato della lunghezza di

stesura. Disponibile anche con torretta girevole manuale per la stesura in combaciato di tessuti in velluto e capospalla. Ampia gamma di accessori opzionali quali pinza finale mobile, accessorio per la stesura dei rotoli con diritto contrario, accessorio faldatore e ribaltamento motorizzato della culla per adattarsi alle diverse necessità della sala taglio. La macchina può essere corredata di un caricatore con portata 100 kg che solleva la pezza da terra alla culla o, solo per il modello con culla fissa, di un caricatore a bordo macchina .

It works with or without operator for a semi-automatic or fully automatic working cycle. Electronic adjustment for tension-free spreading "axial control". Manual cradle tilt and lowered loading position for easy loading of rolls up to 50 kg in weight. Adjustable edge control for front edge alignment and automatic stop at empty cradle. Two way cutting with automatic lift of cutter (variable to suit thickness of material). Adjustable spreading speed up to 80 m/min. Electronic operator panel for lay length and ply numbers

programming. Guided touch programming of spreading length. Available with manual turntable for spreading in pairs velvet and men's wear. Comprehensive range of accessories include: moveable end catcher, zig-zag plates and catchers, roller for reverse wound fabric for one way face up spreading, automatic cradle tilt and others to provide ultimate flexibility. Jet spreaders can be equipped with "100 kg elevator" or (not for turntable cradle) with "100 kg lifting tray".



comandi

pannello operatore

Pannello operatore elettronico che funge da interfaccia con l'operatore visualizzando sul display l'operatività macchina con funzione di auto diagnosi e visualizzazione allarmi.

Intuitive interface for the operator is the electronic operator panel that displays spreader performances with auto diagnosis function and display alarms.

La pulsantiera comandi disposta in modo razionale permette all'operatore di attivare le principali funzioni macchina (stop - taglio - avvolgimento - svolgimento) senza spostare la mano dall'acceleratore.

comandi

Rational control panel allows the operator to activate essential functions (stop, cut, threading and rewinding) without removing his hand from the speed throttle.

Piano inclinato antistatico che annulla l'effetto vela e che facilita la visualizzazione dei difetti prima della stesura.

piano inclinato

Antistatic inclined plane that avoid the "sail effect" and eases fabric inspection before spreading.



inclinato

ribaltamento culla

Struttura superiore studiata per ottenere un punto di carico abbassato e quindi per facilitare le operazioni di cambio pezza manuale. Motorizzazione del ribaltamento culla opzionale.



culla

Cradle structure designed to have the lowest possible tilting down position to ease the manual loading. Automatic cradle tilt available as option.



caricatore

Caricatore a bordo macchina (opzionale per il modello con culla fissa) solleva la pezza dal piano del tavolo e la ribalta nella culla.

caricatore a bordo macchina

100 kg lifting tray (optional only for Jet spreader with still cradle) lifts the fabric roll from the table top to the spreader cradle.

accessorio faldatore

Accessorio faldatore (opzionale) per la stesura zig-zag agganciato alla barra taglierina. L'abbinamento dei due accessori permette il taglio dei difetti durante la stesura zig-zag.

Zig-zag accessory (optional) for face to face spreading is to be hooked to the cutting unit. This combination allows the cutting out of flaws while continuous spreading.



faldatore

Dimensioni - Dimensions

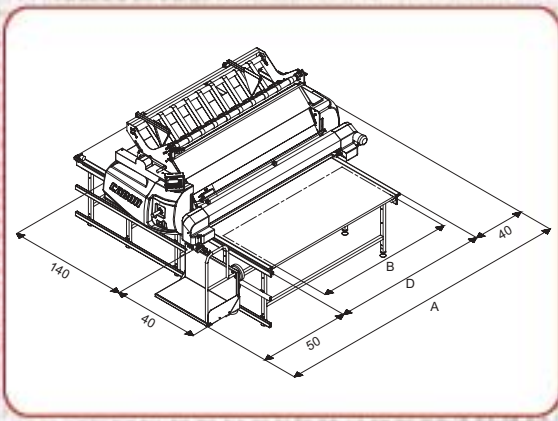

	UM	
Stesura utile Material width	B cm	160-180-200-220
Larghezza tavolo Table width	D cm	B + 24

N.B. Altre misure a richiesta
Different measurements on request

Graphic Design: SOTTILE

Le diverse tipologie di stesura possibili sono:

- **stesura in aperto:** la macchina stende, taglia, torna indietro e riprende a stendere
- **faldatura:** la macchina stende a zig-zag con pinze senza tagliare (necessario accessorio faldatore)
- **combaciato** (nel caso di macchina con torretta girevole manuale): la macchina stende, taglia, ruota la torretta e torna indietro per riprendere la stesura
- **faldatura con taglio:** la macchina stende a zig-zag tagliando a completamento del foglio e formando scalini regolari o irregolari (opzionale)

Possible spreading modes:

- **one way face up**
- **face to face with end catchers** (zig-zag accessory needed)
- **face to face one way, in pairs** (for Jet spreader with manual turntable)
- **face to face with cutting at both ends** (optional)

Dati Tecnici Technical Features	UM	
Diametro max rotolo Maximum roll diameter	cm	50
Portata max Maximum roll weight	kg	50
Altezza materasso Spreading height - one way	cm	22
Altezza materasso zig-zag Spreading height - zig-zag	cm	14
Velocità massima al minuto Maximum speed per minute	m	80
Altezza caricamento (rispetto al tavolo) Loading height over table top	mm	590
Altezza macchina dal tavolo Total height over table top	mm	930
Peso macchina Spreader weight	kg	480
Ruote motrici Wheel drive	n.	4
Potenza assorbita Absorbed power	kW	2,3

N.B. Le caratteristiche tecniche sono soggette a modifiche senza preavviso
Specifications are subjected to change without notice



SISTEMI CARON SRL - Via Padova, 16
36022 San Giuseppe di Cassola
Vicenza - ITALY
Tel +39.0423.747602 Fax +39.0423.746778
www.sistemicaron.com - info@sistemicaron.com